

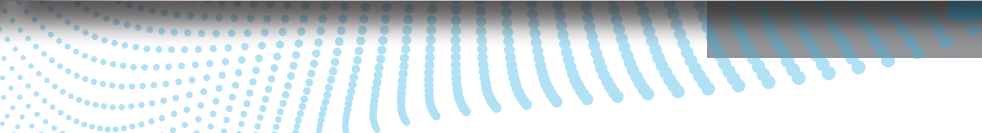

خودرو برقی نیکا

BYD Seal 07 DM-i





Seal 07 DM-i



مانیتور 15.6 اینچی چرخشی

روکش لوکس چرمی صندلی ها
غریبک فرمان تنظیم شونده در 4 جهت
صندلی راننده با تنظیم 6 جهته
۸ عدد اسپیکر

۴

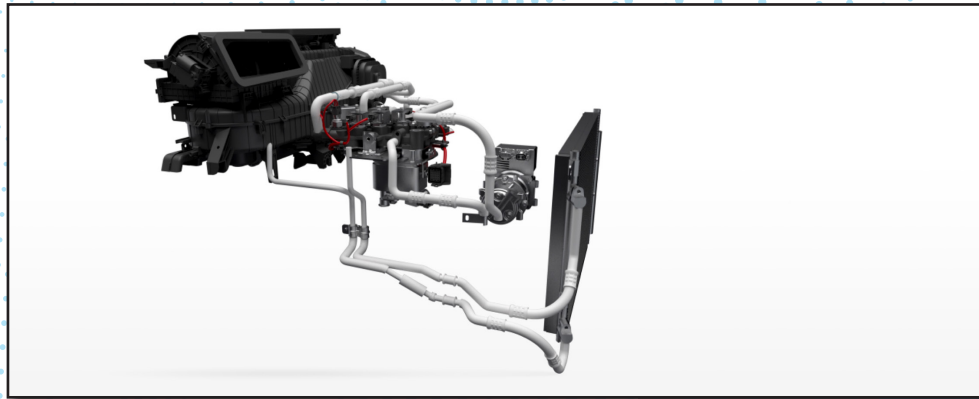

High efficiency
heat pump system
as standard

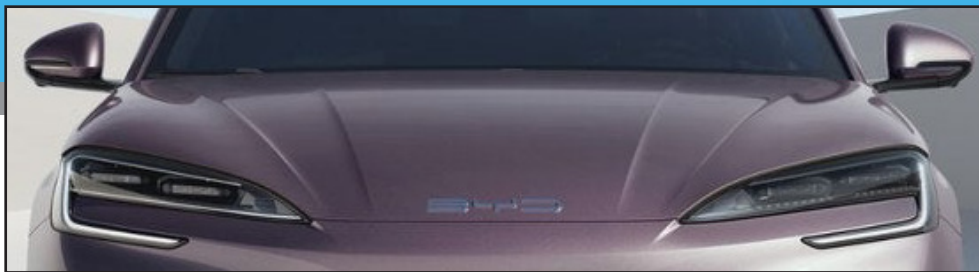

۴۹۸۰
۱۸۹۰
۱۴۹۵
۲۹۰۰

طول
عرض
ارتفاع
فاصله دو محور

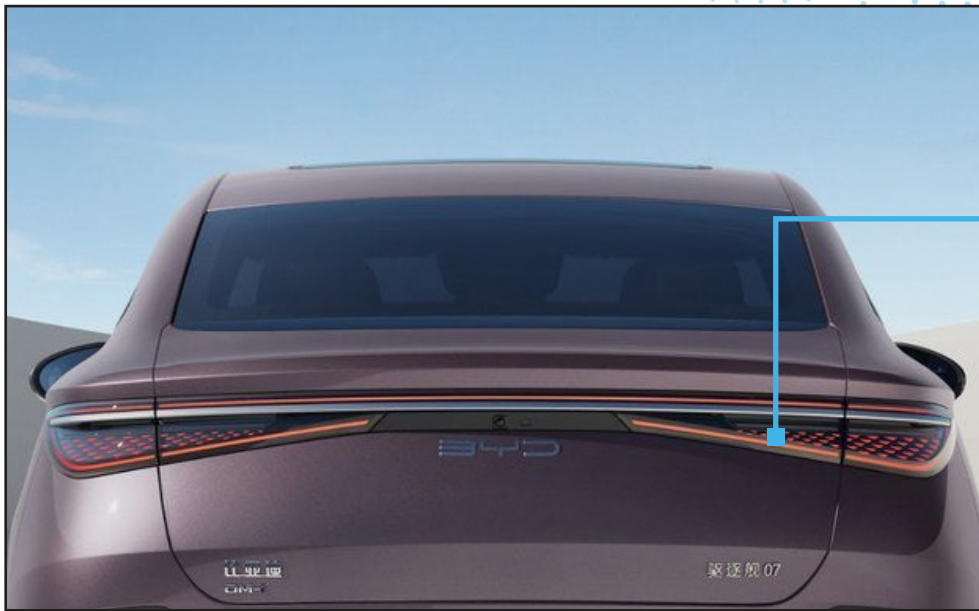

چراغ‌های جلو و عقب

LED

شیشه های برقی با تشخیص مانع و پاور ویندوز
تنظیم برقی آینه های بغل به همراه گرمکن
آینه های بغل تاشو برقی
سانروف با قابلیت تشخیص مانع
کلید هوشمند (ورودی هوشمند - استارت بدون کلید)
فرمان با کلید های چند منظوره
تنظیمات چهار جهته فرمان
سیستم تهویه مطبوع دو کانال
خروجی هوای تهویه مطبوع ردیف عقب

صندلی چرم مصنوعی
تنظیمات برقی صندلی راننده شش حالت و تنظیمات دستی صندلی سرنشین جلو چهار حالت
تصفیه هوا (جذب و تصفیه ذرات معلق در هوای کابین بزرگتر از ۲,۵ میکرون)

صفحه نمایشگر LCD لمسی ۱۲,۸ اینچی با قابلیت چرخش (تیپ الیت ۷۰ کیلومتر)
صفحه نمایشگر LCD لمسی ۱۵,۶ اینچی با قابلیت چرخش (تیپ الیت ۱۲۵ کیلومتر)
صفحه کیلومتر نمایشگر LCD ۸,۸ اینچ
کامپیوتر رانندگی
اتصال بلوتوث
پورت USB (۲ عدد ردیف جلو و ۲ عدد ردیف عقب)
اسپیکر ۸ عدد

خروجی برق ۱۲ ولت
درگاه شارژ خانگی ۲۲۰ ولت
شارژر آهسته از ۱,۵ تا ۳ ساعت (۲۲۰ ولت)

۷۰ کیلومتر پیمایش برقی با شارژ کامل چرخه NEDC (تیپ الیت ۷۰ کیلومتر)
۱۲۵ کیلومتر پیمایش برقی با شارژ کامل چرخه NEDC (تیپ الیت ۱۲۵ کیلومتر)
۲۰۰۰ کیلومتر پیمایش ترکیبی (تیپ الیت ۱۲۵ کیلومتر)
نوع خودرو: سدان سایز بزرگ
سیستم خودرو: پلاگین هایبرید PHEV
جعبه دنده: ECVT



سیستم کنترل هوشمند دمای باتری
امکان استارت از راه دور
سیستم بازیافت انرژی (ترمز احیا کننده)
شتابگیری ۰ تا ۱۰۰ کیلومتر از ۸,۵ ثانیه (تیپ الیت ۷۰ کیلومتر) و ۸ ثانیه (تیپ الیت ۱۲۵ کیلومتر)

حداکثر قدرت پیشرانه بنزینی: ۱۰۰ اسب بخار
حداکثر قدرت موتور الکتریکی: ۱۶۰ کیلووات
حداکثر قدرت تجمیعی: ۳۱۴ اسب بخار
حداکثر میزان گشتاور پیشرانه بنزینی: ۱۲۶ نیوتن متر
حداکثر میزان گشتاور موتور الکتریکی: ۲۶۰ نیوتن متر
ظرفیت باتری: ۱۰,۰۸ کیلووات ساعت (تیپ الیت ۷۰ کیلومتر) و ۱۷,۶ کیلووات ساعت (تیپ الیت ۱۲۵ کیلومتر)

طول: ۴۹۸۰ / عرض: ۱۸۹۰ / ارتفاع: ۱۴۹۵ میلیمتر
فاصله بین دو محور: ۲۹۰۰ میلیمتر
تایر جلو و عقب: 255/55R17
ظرفیت: ۵ نفر
ظرفیت باک بنزین: ۷۰ لیتر

دیفرانسیل جلو
سیستم تعلیق جلو: مستقل از نوع مک فرسون
سیستم تعلیق عقب: چند اتصالی
سیستم ترمز چرخ های جلو: دیسکی خنک شونده
سیستم ترمز چرخ های عقب: دیسکی
سیستم ترمز فعال هوشمند EHB
ترمز پارک برقی EPBi
فرمان برقی EPS
رینگ آلومینیومی ۱۷ اینچی



- سیستم ترمز ضد قفل ABS
- توزیع الکترونیکی نیروی ترمز بر اساس فشار وارده بر هر چرخ EBD
- سیستم ترمز اضطراری هوشمند
- سیستم الکترونیکی کنترل پایداری ESP
- سیستم کنترل کشش TCS
- سیستم کنترل دینامیکی خودرو
- کنترل حرکت در سربلایی HAC
- کیسه هوای سرنشین جلو و راننده
- کیسه های جانبی
- کیسه هوای پرده ای
- دوربین ۳۶۰ درجه
- سنسور پارک عقب
- سنسور پارک جلو
- کمربند ایمنی پیش کشنده ردیف جلو
- سیستم اتصال صندلی کودک (ISOFIX)
- باز شدن خودکار قفل درب ها هنگام تصادف
- نشانگر باد تایرها TPMS
- دوربین ثبت وقایع
- پدال ها و فرمان خود تخریب شونده هنگام تصادف جهت جذب نیروی ضربه
- سیستم چراغ های جلو خودکار
- پارک خودکار
- سیستم کمکی ترمز BOS
- حالت های رانندگی ECO، NORMAL، SPORT و SNOW
- کروز کنترل تطبیقی و هوشمند
- دستیار نگهداری بین خطوط LKA
- هشدار خروج از خط LDWS
- محدود کننده سرعت
- تابلوخوان TSR
- هشدار احتمال تصادف
- سیستم خودکار نور بالا
- رادار نقطه کور
- هشدار احتمال برخورد از عقب و ترافیک پیش رو (تیب الیت ۱۲۵ کیلومتر)
- هشدار نقاط کور (تیب الیت ۱۲۵ کیلومتر)



خودرو برقی نبکا



✕ متعلقات مذکور ممکن است در نسخه تحویلی تغییر کند.