

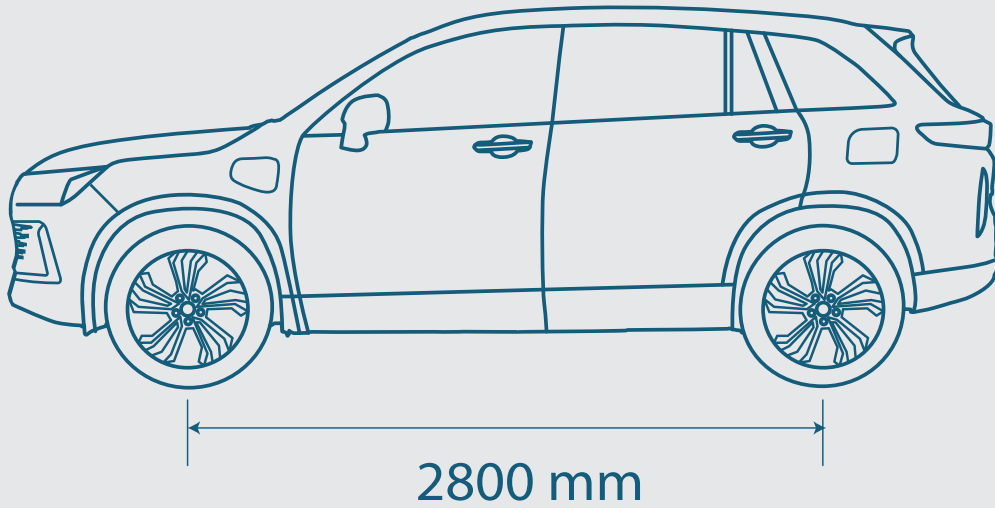

خودرو برقی نیکا

Hybrid

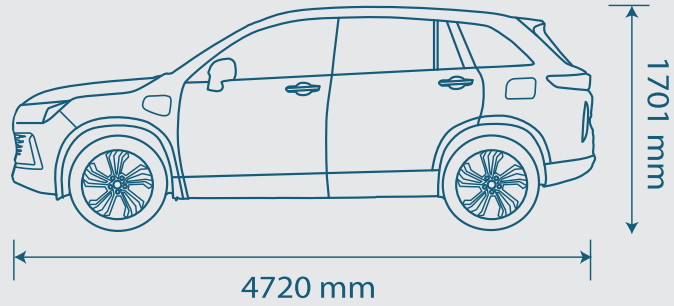

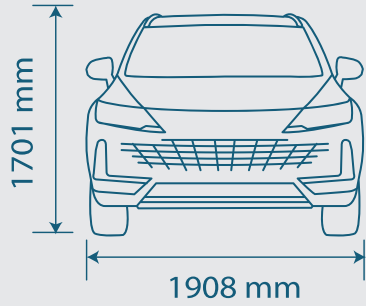



• تکنولوژی چراغ LED



• درب صندوق عقب برقی هوشمند



• فضای داخلی بسیار وسیع با قابلیت خواباندن صندلی های عقب و افزایش فضای بار



• تنظیمات صندلی برقی



شیشه های برقی با تشخیص مانع تنظیم برقی آینه های بغل به همراه گرمکن آینه های بغل تاشو برقی
برف پاک کن عقب
درب صندوق عقب برقی (بازشونده با پا)
سقف باز شونده پانورامیک (فرادید)
درپوش محافظ محفظه موتور
کلید هوشمند (ورودی هوشمند- استارت بدون کلید)
روکش فرمان چرم
فرمان با کلیدهای چند منظوره
تنظیمات چهار جهته فرمان
تهویه مطبوع خودکار ردیف جلو
خروجی هوای تهویه مطبوع ردیف عقب
چراغ مطالعه سقفی از نوع LED (ردیف جلو/عقب)
کول باکس

صندلی چرم و جیر مصنوعی
تنظیمات برقی صندلی راننده شش حالت (پشتی / ارتفاع / جلو و عقب / نگهدارنده های سر در حالت خوابیدن)
تنظیمات برقی صندلی سرنشین جلو چهار حالت (جلو / عقب / نشسته / خوابیده)
تنظیم زاویه صندلی عقب
امکان خوابیدن صندلی عقب ۴۰ / ۶۰

صفحه نمایشگر LCD تاچ ۱۲/۸ اینچ
صفحه کیلومتر، نمایشگر ۱۲/۳ اینچ
اتصال تلفن همراه
کامپیوتر رانندگی (رانندگی هوشمند)
اتصال بلوتوث
رادیو با پخش صوتی دیجیتال
۲ عدد پورت USB
۸ عدد اسپیکر

خروجی برق ۱۲ ولت داخل خودرو
شارژر قابل حمل

۱۱۵ کیلومتر پیمایش برقی با شارژ کامل چرخه NEDC
۱۱۶۷ کیلومتر پیمایش ترکیبی
نوع خودرو: CUV سایز متوسط
سیستم خودرو: هایبرید و Extended Range
جعبه دنده: ECVT
کنترل هوشمند دمای باتری
بیش از ۳۰٪ باز یافت انرژی
شارژ آهسته از ۳ تا ۱۲ ساعت (۲۲۰ ولت)
شتابگیری ۰ تا ۱۰۰ کیلومتر در ۷٫۹ ثانیه
حداکثر سرعت: ۱۷۰ کیلومتر بر ساعت (محدود شده به صورت الکترونیکی)
حداکثر شیب روی با بهترین عملکرد: ۳۰٪



تجهیزات ایمنی

سیستم ترمز ضد قفل ABS
 توزیع الکترونیکی نیروی ترمز بر اساس فشار وارده بر هر چرخ EBD
 سیستم ترمز گوشه ای و توزیع نیروی ترمز بر اساس چرخش هر چرخ CBC
 کمک ترمز و کمک ترمز اضطراری BA/EBA/BAS
 کنترل ضد لغزش (هرزگردی چرخ ها) ASR/TSC
 کنترل پایداری الکترونیکی (حفظ پایداری خودرو در هوای بارانی و برفی) ESC/DSC
 ایربگ سرنشین جلو و راننده
 نمایشگر باد لاستیک TPMS
 سیستم اتصال صندلی کودک (ISOFIX)
 قابلیت تنظیم ارتفاع کمر بند ردیف جلو
 هشدار باز شدن کمر بند ایمنی
 کروژ کنترل تطبیقی (کنترل سرعت بنا بر فاصله تا خودرو جلویی)
 دستیار کروژ هوشمند (کاهش سرعت در صورت تشخیص خودرو یا مانع جلویی)
 کنترل حرکت در سربالایی HAC
 اتو هولد
 کنترل حرکت در سربایی HDC
 رادار پارکینگ جلو و عقب
 دوربین ثبت وقایع
 دید ۳۶۰ درجه خودرو (دارای ۴ دوربین)
 انتخاب حالت رانندگی Normal - Sport
 هشدار سرعت بیش از حد
 چراغ های جلو LED
 چراغ روز (دیلایت LED)
 سیستم چراغ های جلو خودکار
 چراغ مه شکن جلو
 تنظیم الکترونیکی چراغ های جلو
 تابلو خوان
 اتوپارک
 رادار نگهداری بین خطوط
 هشدار احتمال برخورد از جلو
 رادار نقطه کور

پارامترهای قدرت

حداکثر قدرت پیشرانه بنزینی: ۱۱۰ اسب بخار
 حداکثر قدرت موتور الکتریکی: ۱۳۰ کیلووات
 حداکثر قدرت تجمیعی: ۲۸۶ اسب بخار
 حداکثر میزان گشتاور پیشرانه بنزینی: ۱۳۵ نیوتن متر
 حداکثر میزان گشتاور موتور برفی: ۳۰۰ نیوتن متر
 ظرفیت باتری: ۲۱,۶۸ کیلووات ساعت

ابعاد کلی

طول: ۴۷۲۰ / عرض: ۱۹۰۸ / ارتفاع: ۱۷۰۱ میلیمتر
 وزن: ۱۸۲۰ کیلوگرم
 حجم صندوق: ۱۱۴۱ - ۴۶۷
 فاصله بین دو محور: ۲۸۰۰ میلیمتر
 سایز تایر جلو و عقب: 235/50R19
 حداقل ارتفاع از زمین: ۱۴۹ میلیمتر
 ظرفیت ۵ نفر

سیستم شاسی

دیفرانسیل جلو
 سیستم تعلیق جلو: مستقل از نوع مک فرسون
 سیستم تعلیق عقب: مستقل از نوع چنگانه
 سیستم ترمز چرخ های جلو: دیسکی خنک شونده
 سیستم ترمز چرخ های عقب: دیسکی
 سیستم ترمز فعال هوشمند EHB
 ترمز پارک برقی EPB
 فرمان برقی EPS
 ساختار بدنه: ترکیب فولاد و آلایژ آلومینیوم بسیار مقاوم
 رنگ آلومینیومی دو رنگ



✕ متعلقات مذکور ممکن است در نسخه تحویلی تغییر کند.